

## Linear Architectural Light



### WARNING/ADVERTENCIA/AVERTISSEMENT

To reduce the risk of electrical shock, fire, or injury to persons; read and follow all warnings and installation instructions before installing. All installation should be performed by a qualified electrician.

#### Risk of Electric Shock

Ensure power is off before installation or inspection. All wirings are performed in accordance with Electrical Code and local electrical code.

#### Risk of Fire

Fixtures are rated for use in 120-347V, 50-60Hz protected circuit and 90 °C rated supply wire.

Para reducir el riesgo de descarga eléctrica, incendio o lesiones a personas, lea y siga todas las advertencias e instrucciones de instalación antes de realizarla. Toda instalación debe ser efectuada por un electricista cualificado.

#### Riesgo de descarga eléctrica

Asegúrese de desconectar la corriente antes de la instalación o inspección. Todos los cableados se realizan de acuerdo con el Código Eléctrico y el código eléctrico local.

#### Riesgo de incendio

Las luminarias están clasificadas para su uso con 120-347V, circuitos protegidos de 50.60 Hz y cables adecuados para 90 °C.

Lisez et suivez les instructions d'installation et les avertissements avant l'installation. Toute l'installation doit être exécutée par un électricien qualifié, pour réduire les risques de choc électrique, de feu ou de blessures corporelles.

#### Risque de choc électrique

Assurez-vous que le courant soit coupé avant l'installation ou l'inspection et que tout le câblage soit effectué en conformité avec le code d'électricité et le code local d'électricité.

#### Risque de feu

Les luminaires sont conçus pour une utilisation de 120 à 347V, pour un circuit Protégé de 50 à 60 Hz et Pour une source d'alimentation de 90 °C.

#### FOR YOUR SAFETY

While performing installations described, gloves, safety glasses or goggles should be worn.

#### PARA SU SEGURIDAD

Mientras realice las instalaciones descritas, se recomienda el uso de guantes y gafas de seguridad.

#### POUR VOTRE SÉCURITÉ

Vous devriez porter des gants et des verres de protection lors des installations détaillées.

Install this kit only in the luminaire that have the construction features and dimensions shown in the photographs and/or drawings. Do not make or alter any open holes in an enclosure of wiring or electrical components during kit installation.

To prevent wiring damage or abrasion, do not expose wiring to edges of sheet metal or other sharp objects.

Do not alter, relocate, or remove wiring, lampholders, power supply, or any other electrical component.

SUITABLE FOR DAMP LOCATIONS.

Instale este kit solo en la luminaria que tiene las características de construcción y dimensiones que aparecen en las fotografías y/o dibujos. No realice ni altere los agujeros abiertos en un recinto de cableado ni en cualquier componente eléctrico durante la instalación del kit.

Para evitar daños en el cableado o abrasiones, no exponga el cableado a hojas de metal laminado u otros objetos cortopunzantes.

No altere, reubique o elimine cables, portalámparas, tomacorriente o cualquier otro componente eléctrico.

ADECUADO PARA LUGARES HÚMEDOS.

Installez cet ensemble seulement dans un luminaire qui possède les caractéristiques de construction et les dimensions telles que démontrées sur les photographies et/ou dessins. Ne pas percer de trous ou modifier les trous existants dans un boîtier ou des composants électriques durant l'installation de l'ensemble.

Pour prévenir les dommages ou l'abrasion, ne pas mettre en contact le câblage avec des bords de plaques de metal ou tout autre objet coupant.

Ne pas modifier, délocaliser ou enlever du câblage, des supports de lampes, une source d'alimentation ou tout autre composant électrique.

CONVIENT AUX ENDROITS HUMIDES.

#### INSIDE THE BOX

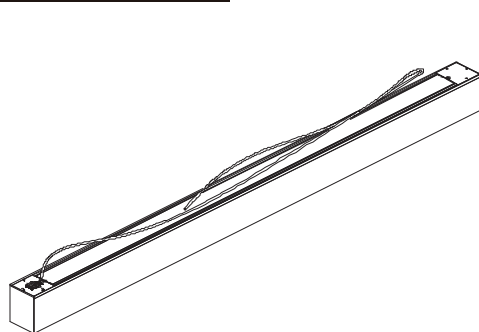

LAL 30SW/60SW/100SW

#### Pendant Mount



(1) Ceiling Mount Plate (With Threading Hole)



(1) Ceiling Mount Plate (Without Threading Hole)



(4) 8#-32\*1/ Screw



(2) Aircraft Cable With Metal Clip

#### Ceiling Mount (Sold Separately)



(4) M5\*6 Screw



(4) M4\*8 Screws



(2) M4\*30 Screw



(2) Clips A



(2) Clips B

#### Uplight Mount (Sold Separately)



(1) Uplight Strip



(3) Quick Connector

# Linear Architectural Light

## INSTALLATION/INSTALACIÓN

Disconnect the power before installation. Exploded view of completed assembly with component call out. 1, 2, 3, etc.

Desconecte la alimentación antes de la instalación. Vista de despiece del conjunto completo con indicación de componentes. 1, 2, 3, etc

Débranchez l'alimentation avant l'installation. Vue en éclaté de l'assemblage complet, avec le nom des composants. 1, 2, 3, etc.

### Pendant Mount

1

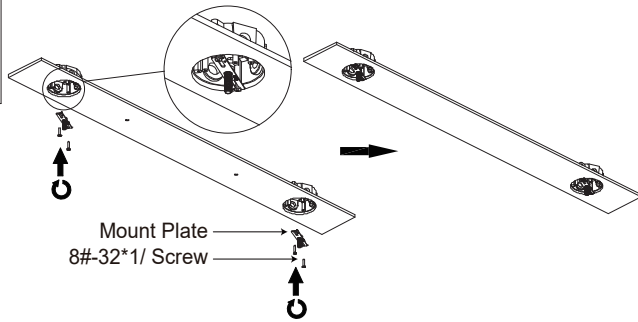

Mount the mount plate to the wall with screws.

Instale la placa de montaje en la pared con tornillos.

Fixez la plaque de montage au mur avec des vis.

2

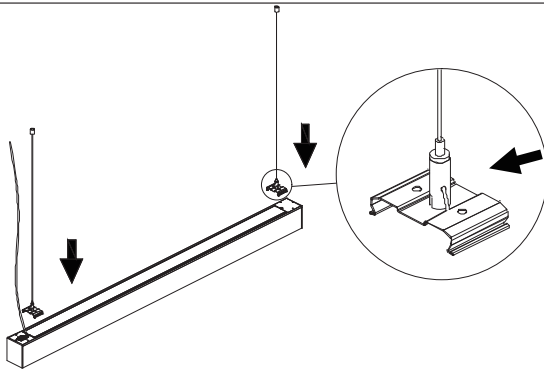

Press the fixture to secure it onto the metal clips.

Presione el dispositivo de fijación para sujetarlo al clip metálico.

Appuyez sur le dispositif de fixation pour le fixer à la carte métallique.

3

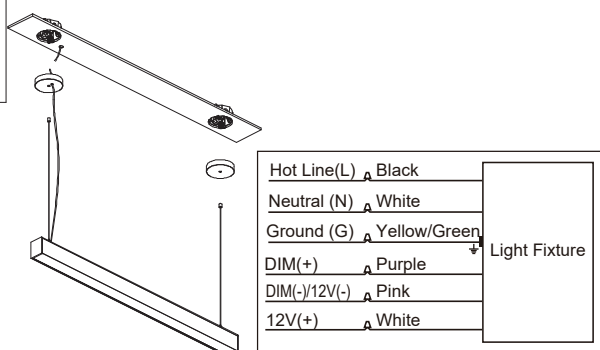

Pass the wires through the ceiling mount plate, then connect wires according to the wiring diagram.

Coloque los cables a través de la placa de montaje del techo y luego conecte los cables de acuerdo con el diagrama de cableado.

Passez le fil à travers la plaque de montage au plafond, puis connectez le fil selon le schéma de câblage.

4

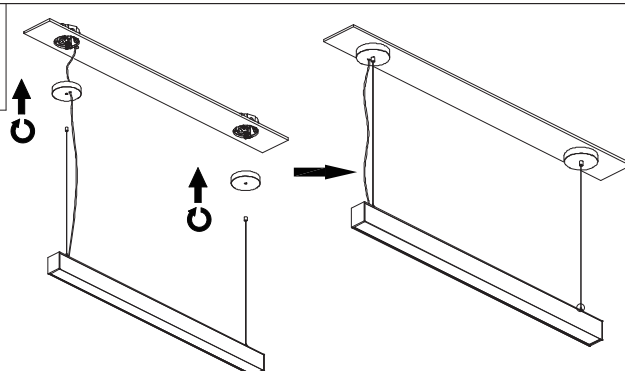

Connect aircraft cable to the ceiling mount plate. Finish.

Conecte el cable del avión a la placa de montaje del techo. Completado.

Connectez le câble de l'avion à la plaque de montage au plafond. Terminé.

# Linear Architectural Light

## Ceiling Mount

1

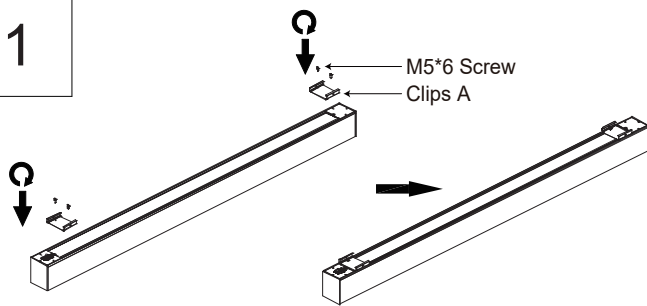

Mount clips A to fixture with M5\*30 screws.

Instale el clip a en la pinza con un tornillo M5\*30.

Monter la pince a sur la pince avec des vis M5\*30.

2

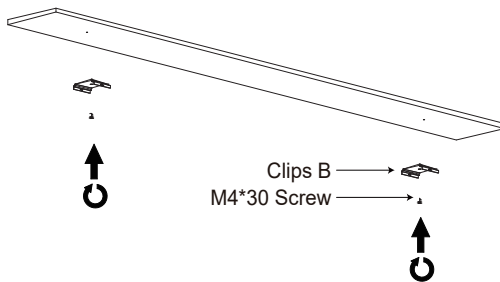

Mount clips B to the ceiling with M4\*30 screw.

Instale el clip B en el techo con un tornillo M4\*30.

Installez le clip B au plafond avec des vis M4\*30.

3

Hot Line(L)	Black	Light Fixture
Neutral (N)	White	
Ground (G)	Yellow/Green	
DIM(+)	Purple	
DIM(-)/12V(-)	Pink	
12V(+)	White	

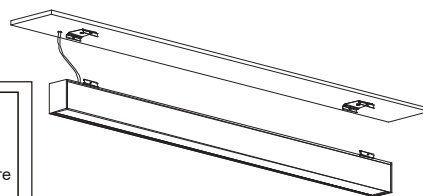

Connect wires according to the wiring diagram.

Conecte los cables eléctricos de acuerdo con el mapa de cableado.

Connectez les fils selon le schéma de câblage.

4

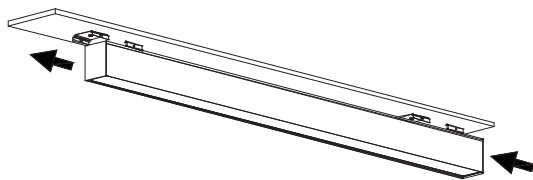

Slide the clip A of the fixture into the clip B.

Deslice el clip a del clip en el clip B.

Glisser le clip a de la pince dans le clip B.

5

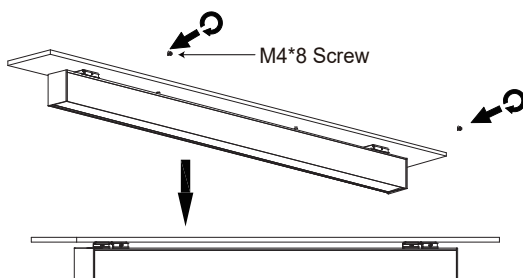

Screw M4\*8 screws to the side of the fixture.  
Finish.

Atornillar los tornillos M4\*8 al lado de la pinza.  
Completado.

Vissez les vis M4\*8 sur les côtés de la pince.  
Terminé.

# Linear Architectural Light

## Uplight Mount

1

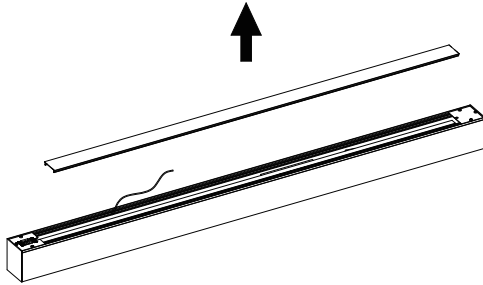

Remove the back cover plate and take out the red, black, white wires.

Retire la tapa trasera y retire los cables eléctricos rojos, negros y blancos.

Retirez le couvercle arrière et retirez le fil rouge, Noir et blanc.

2

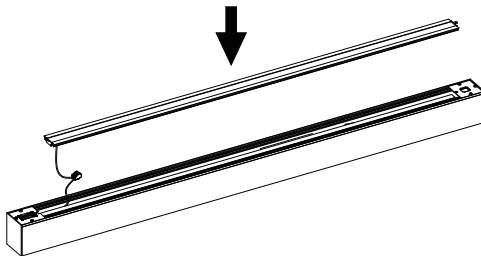

Connect wires to the quick connectors according to the wiring diagram.

Conecte el cable al conector rápido de acuerdo con el diagrama de cableado.

Connectez le fil au connecteur rapide selon le schéma de câblage.

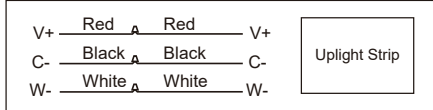

3

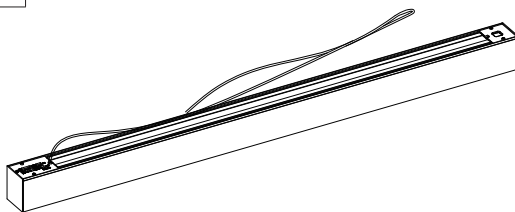

Mount the back cover plate. Finish.

Instale la tapa trasera y complete.

Installer le couvercle arrière, terminé.

## Wattage / CCT Switch

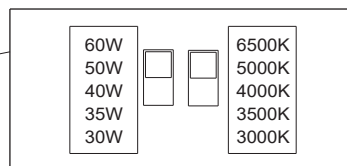
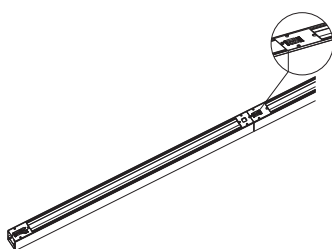

Adjust the wattage and CCT switch per your requirement.

Ajuste la Potencia y el interruptor CCT de acuerdo con sus requisitos.

Ajuste la Potencia y el interruptor CCT de acuerdo con sus requisitos.

# Linear Architectural Light

## Continuous Run Mount

1

Disconnect power supply and take out the fixture.  
Remove the end caps of the fixture.  
Loosen the screws of end cap and remove the end cap of the fixture.

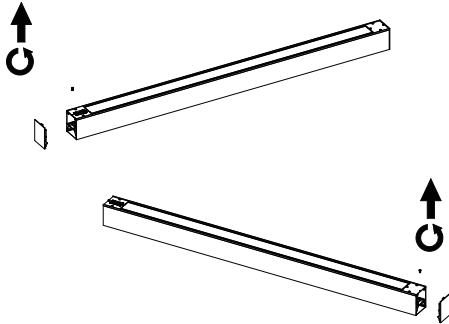

Desconecte la fuente de alimentación y retire la pinza. Retire la tapa final del accesorio. Aflojar los tornillos de la tapa final y quitar la tapa inferior Fijo.

Débranchez l'alimentation et retirez la pince. Retirez le capuchon d'extrémité de la pince. Dévisser la vis du bouchon d'extrémité, retirer le bouchon d'extrémité Du dispositif fixe.

2

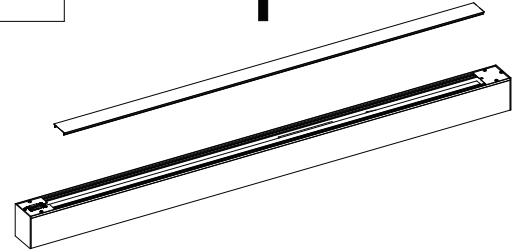

Remove the back cover plate.

Retire la tapa trasera.

Retirez le capot arrière.

3

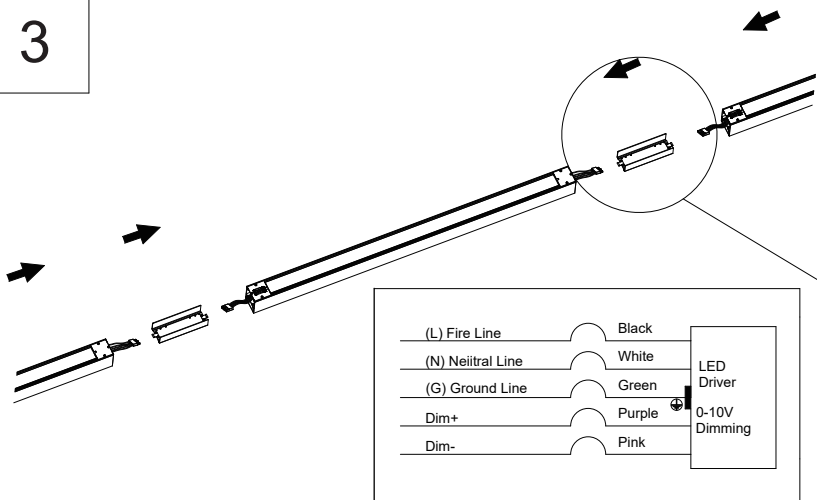

Connect the wires with wire nuts between the two fixtures.  
According to the left wiring diagram.  
Two fixtures are connected by assembling the Continuous Run Connector.

Conecte el cable entre los dos dispositivos de fijación con una tuerca de alambre.  
De acuerdo con el mapa de cableado izquierdo.  
Las dos pinzas se conectan mediante el montaje de conectores de funcionamiento continuo.

Connectez le fil entre les deux fixations avec un écrou de fil.  
Selon le schéma de câblage de gauche.  
Les deux pinces sont reliées par l'assemblage d'un connecteur à fonctionnement continu.

4

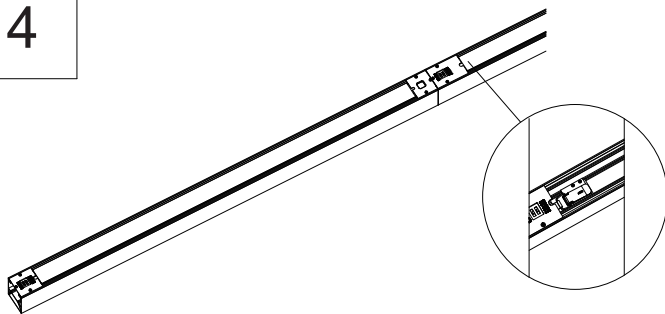

Then tightened with the buckle.  
Luego apriete con la hebilla del cinturón.  
Ensuite, serrez avec la boucle.

5

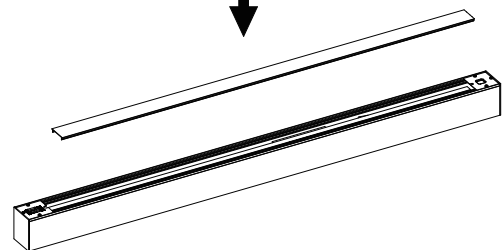

Mount the back cover plate.  
Turn on the power.

Instale la tapa trasera.  
Enciende la fuente de alimentación.

Installez le couvercle arrière.  
Allumez la puissance.

# Linear Architectural Light

## CONTINUOUS RUN WITH CONNECTORS (T / L / X)

1

Disconnect power supply and take out the fixture.  
Remove the end caps of the fixture.  
Loosen the screws of end cap and remove the end cap of the fixture.

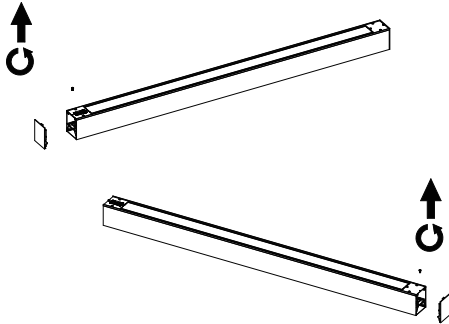

Desconecte la fuente de alimentación y retire la pinza.  
Retire la tapa final del accesorio.  
Aflojar los tornillos de la tapa final y quitar la tapa inferior Fijo.

Débranchez l'alimentation et retirez la pince.  
Retirez le capuchon d'extrémité de la pince.  
Dévisser la vis du bouchon d'extrémité, retirer le bouchon d'extrémité Du dispositif fixe.

2

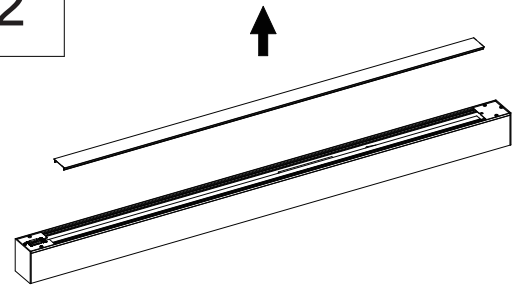

Remove the back cover plate.

Retire la tapa trasera.

Retirez le capot arrière.

3



L connector

X connector

T connector

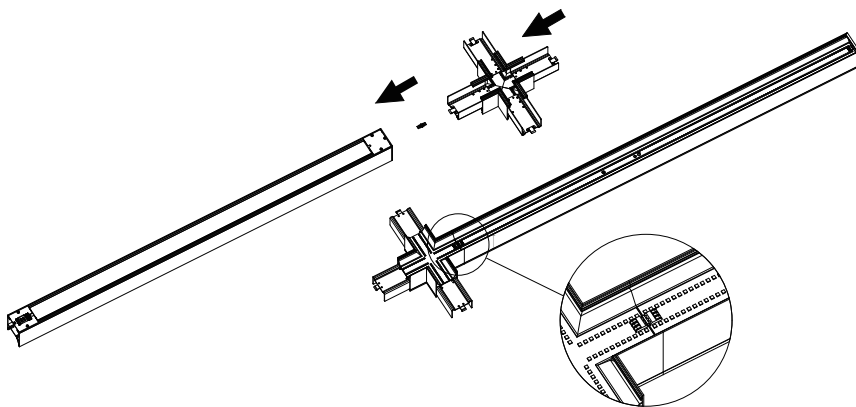

Insert the 3-Pin to the 3 terminals on the LED board.  
Then insert the connector to the end of fixture.

Inserte 3 agujas en los 3 terminales de la placa led.  
A continuación, introduzca el conector en el extremo de la pinza.

Insérez les 3 broches dans les 3 bornes de la carte LED.  
Ensuite, insérez le connecteur à l'extrémité de la pince.

5

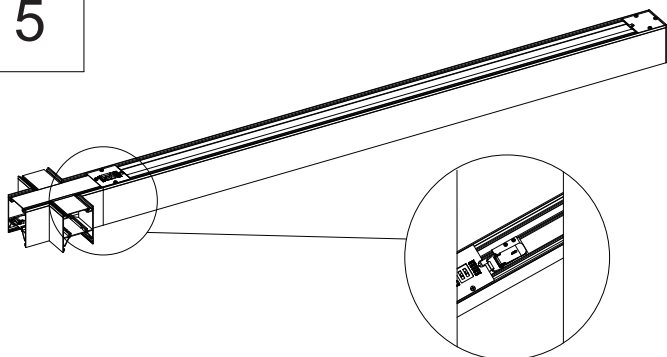

Then tightened with the buckle.

Luego apriete con la hebilla del cinturón.

Ensuite, serrez avec la boucle.

6

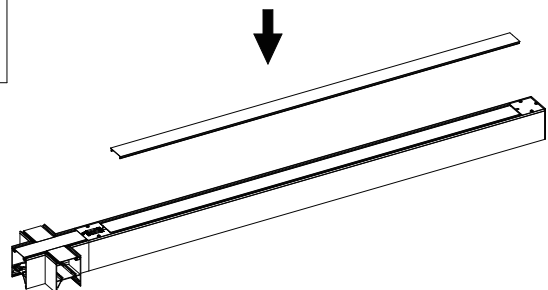

Mount the back cover plate.  
Turn on the power.

Instale la tapa trasera.  
Enciende la fuente de alimentación.

Installez le couvercle arrière.  
Allumez la puissance.